

# WOLTURNUS

*Carrozine superleggere su misura*

## SCHEDA TECNICA

Pesi e misure	SW 360	SW 380	SW 400	SW 420	SW 450	SW 480
Larghezza seduta (SW) (mm)	360	380	400	420	450	480
Larghezza totale (TW) (mm)	530	550	570	590	620	650
Larghezza seduta - Regolabile	No	No	No	No	No	No
Profondità seduta (SD) (mm)	250-500	250-500	250-500	250-500	250-500	250-500
Profondità seduta - Regolabile	Sì	Sì	Sì	Sì	Sì	Sì
Lunghezza totale (TL) (mm)	830	830	830	830	830	830
Altezza totale	550-1020	550-1020	550-1020	550-1020	550-1020	550-1020
Altezza con schienale abbattuto (mm) <sup>(1)</sup>	550-585	550-585	550-585	550-585	550-585	550-585
Altezza seduta, anteriore e posteriore (SH-f/r) (mm)	300-520	300-520	300-520	300-520	300-520	300-520
Altezza seduta - Regolabile	Sì	Sì	Sì	Sì	Sì	Sì
Distanza seduta-poggiapiedi (VSL)	350-480	350-480	350-480	350-480	350-480	350-480
Angolo pedana con la seduta	75°-100°	75°-100°	75°-100°	75°-100°	75°-100°	75°-100°
Altezza dello schienale (BH) (mm)	250-500	250-500	250-500	250-500	250-500	250-500
Altezza dello schienale - Regolabile	Sì	Sì	Sì	Sì	Sì	Sì
Altezza seduta - Regolabile	Sì	Sì	Sì	Sì	Sì	Sì
Regolazione dell'angolo dello schienale(1)	No	No	No	No	No	No
Blocco dello schienale quando è piegato	No	No	No	No	No	No
Modello telaio anteriore	U/V/UV	U/V/UV	U/V/UV	U/V/UV	U/V/UV	U/V/UV
Peso max. con ruote posteriori* (kg)	6,5	6,5	6,5	6,5	6,5	6,5
Peso max. senza ruote posteriori* (kg)	4,5	4,5	4,5	4,5	4,5	4,5
Peso dell'utilizzatore (max)	120- 250 kg	120- 250 kg	120- 250 kg	120- 250 kg	120- 250 kg	120- 250 kg
Campanatura della ruota posteriore	1° - 3° - 5°	1° - 3° - 5°	1° - 3° - 5°	1° - 3° - 5°	1° - 3° - 5°	1° - 3° - 5°
Distanza schienale-asse ruote posteriori (RA) (mm)	80	80	80	80	80	80
Asse posteriore - Regolabilità <sup>(2)</sup>	No	No	No	No	No	No
(Opzionale) Trasporto nei veicoli	Sì	Sì	Sì	Sì	Sì	Sì
(Opzionale) Bracciolo	Sì	Sì	Sì	Sì	Sì	Sì
Distanza seduta-bracciolo (AS) (mm)	200-300	200-300	200-300	200-300	200-300	200-300
(Opzionale) Corrimano Ø	490-670	490-670	490-670	490-670	490-670	490-670
(Opzionale) Dispositivo antiribaltamento	Sì	Sì	Sì	Sì	Sì	Sì

<sup>1</sup> Solo con schienale abbattibile

<sup>2</sup> Solo asse posteriore regolabile

Nota: Un peso dell'utente di max. 120 kg. di solito non è rilevante se la larghezza del sedile è ridotta.

Nota: I dati possono variare a seconda del modello e dei requisiti specifici. Alcuni dati possono essere specificati con il modulo d'ordine personale. Il peso dei singoli componenti varia in base alla configurazione. Per ulteriori informazioni, contattare Wolturnus A/S.

Direzione della stabilità	Angolo di ribaltamento	
Discesa	Ruote anteriori sbloccate	15°
	Ruote motrici bloccate	7°
In salita	Ruote motrici sbloccate	11°
	Con dispositivi antiribaltamento inseriti	15°
Discesa	A sinistra	15°
	Dritto	15°

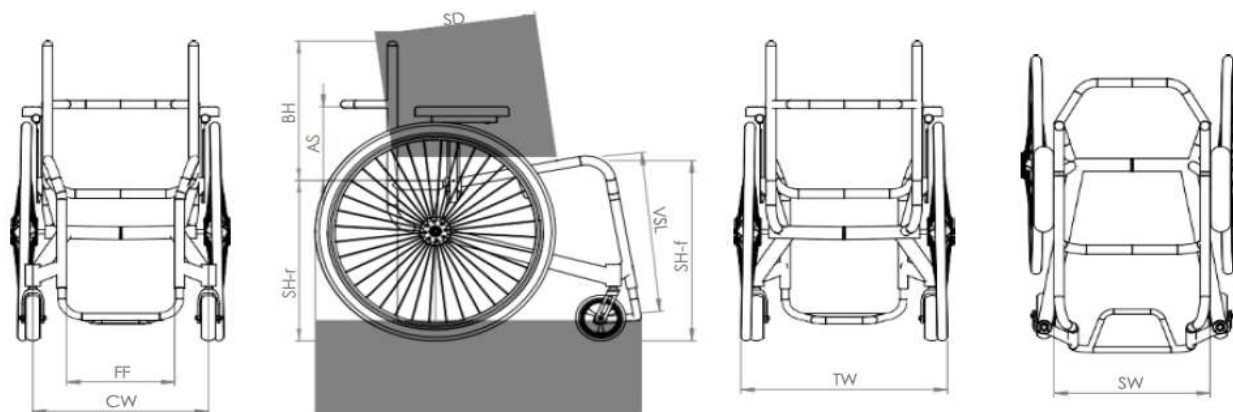

**SW** Larghezza seduta

**SD** Profondità seduta

**SH-r** Altezza seduta posteriore

**SH-f** Altezza seduta anteriore

**BH** Altezza dello schienale

**AS** Altezza bracciolo

**VSL** Distanza seduta poggiapiedi

**RA** Distanza schienale (anteriore) asse delle ruote posteriori

**BF** Distanza schienale (anteriore) - pedana

**FF** Distanza interna telaio anteriore

**CW** Distanza assiale ruotine anteriori

**TW** Larghezza totale

**TL** Lunghezza totale

